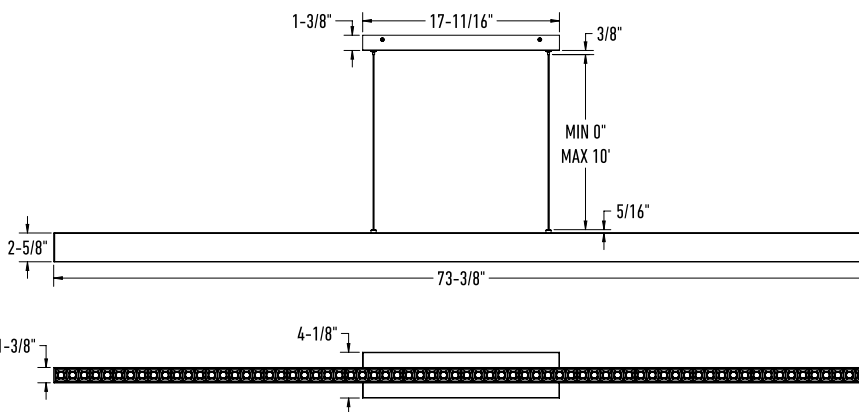
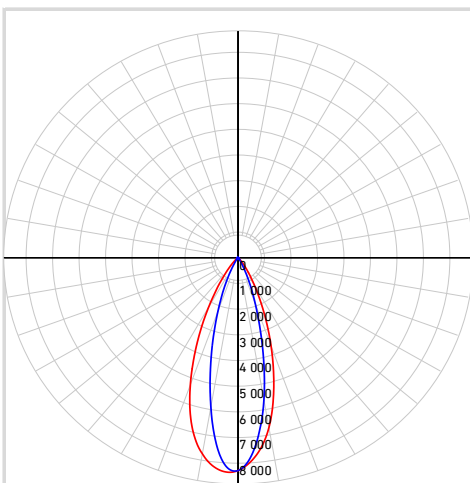

MODÈLE MSLPD72-CC-UNV

NOM Pinpoint

Suspension linéaire multi-spots 48"

Offrant un style contemporain et fonctionnel à n'importe quel espace, la suspension MSL et son réflecteur noir piano brillant sont le choix idéal pour les salles à manger, les salles de conférence ainsi que les salles de jeux.

PROJET
TYPE
DATE
QTÉ
NOTES

RÉPARTITION LUMINEUSE

*Puissance lumineuse mesurée à 3000K

SPECIFICATIONS

TAILLE	72"
Watts (W)	60
Lumens livrés*	3200
IRC	90
Voltage (v)	120/277/347
Angle de faisceau	30
Fixation	Vissé
Durée de vie (hrs)	50 000
Binning	5 SDCM
Modèle de LED	SMD 3030
Direction lumineuse	Bas
Temp. de couleur	2700K/3000K/3500K/4000K/5000K

DÉTAILS ÉLECTRIQUES

Environnement	Sec
Emplacement	Intérieur
Temp. de fonctionnement (° C)	-20 to 45
Indice IP	IP20
Tension d'entrée (V)	120-347
Tension de sortie (V)	42
Courant de sortie (mA)	1200
Facteur de puissance	90
Type de transformateur	Constant current
DHT	≤ 30%
Certifications	ETL, FCC, ICES, T24/JA8

GUIDE DE COMMANDE

MSLPD72-CC-UNV

-

Fini
BK - Noir

CONSTRUCTION

Matériau lentille	Plastique
Type de lentille	Lentille claire
Type de fini	Sable
Matériau boîtier	Aluminium

CONTENU DE LA BOÎTE	ACCESSOIRES	ADAPTEURS
Plafonnier LED Support de montage Matériel de montage Écrous de fil Feuille d'instruction		

LISTE DES GRADATEURS RECOMMANDÉS*

MARQUE	MODELE	SPÉCIFICATIONS	Note	PLAGE GRADATION %		CHARGE MAX
				MIN	MAX	
Lutron	DVCL-153PR-WH-C*	Triac, 150 W Dimmable CFL/LED	Compatible	6	100	2.5
Lutron	CTCL-153PDH-WH-C*	Triac, 150 W Dimmable CFL/LED	Compatible	6	100	2.5
Lutron	STCL-153PH-WH-C*	Triac, 150 W Dimmable CFL/LED	Compatible	6	100	2.5
Lutron	MACL-153MRHW-WHC*	Triac, 150 W Dimmable CFL/LED	Compatible	0	100	2.5
Lutron	DVELV-300P-WH	300W electronic low voltage dimmer	Compatible	9	100	5
Lutron	MA-PRO-WH*	ELV, 250W LED/CFL	Compatible	3	100	4.167
Lutron	Caseta PD-6WCL-WH-R-C*	Triac, 300W Dimmable CFL/LED	Compatible	5	100	2.5
Lutron	Caseta PD-5NE-WH-C*	ELV, LED—up to 250 W	Compatible	6	100	4.167
Leviton	DSM10-1LZ*	Triac, 450W Dimmable CFL/LED	Compatible	6	100	7.5
Leviton	6674*	Triac, 150 W Dimmable CFL/LED	Compatible	9	100	2.5
Leviton	#PL06-10Z*	Triac, 150 W Dimmable CFL/LED	Compatible	8	100	2.5
Leviton	DSL06-1LZ*	Triac, 300 W Dimmable CFL/LED	Compatible	8	100	5
Leviton	D26HD-742-1RW*	Triac, 300W LED/CFL	Compatible	0	100	5
Control 4	C4-APD120-WH	ELV, 120W LED	Compatible	0	100	2
Lutron	DVSTV (0–10 V Controls)*	960W, 8A, 120–277 V	Compatible	0	100	16
Leviton	IP710-LFZ (0–10 V Controls)	1200VA, 10A LED, 120-277V	Compatible	0	100	20
Leviton	ZS057-30Z (0-10 V Controls)	1388VA, 347VAC / 4A	Compatible	0	100	13.33
Lutron	RMJS-8T-DV-B (0-10 V Controls)	120 / 277V, 8A,	Compatible	0	100	16

*Avec fonction d'ajustement du niveau minimal

Un bruit de bourdonnement minimal peut se produire avec certains gradateurs

GARANTIE

DALS offre une garantie de 5 ans à partir de la date d'achat qui couvre la réparation ou le remplacement des pièces du boîtier, ainsi que les pièces optiques et électroniques défectueuses. Pour contacter le service à la clientèle de DAL'S, composez le 1 877 430 1818 ou par courriel à info@dals.com.